

SANPLAST.

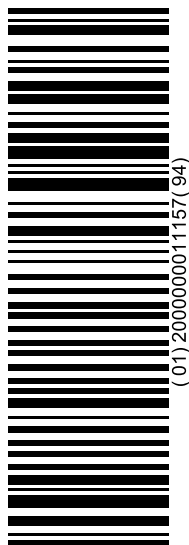

FREE LINE

PL INSTRUKCJA MONTAŻU I OBSŁUGI
SYSTEMY HYDROMASAŻU
TYP: EG01.01
MODEL: AIR, AQUA, MIX

SYSTEMY HYDROMASAŻU

PL

SPIS TREŚCI

1.	Wstęp	3
2.	Korzystanie z hydromasażu	3
3.	Montaż wanny z hydromasażem	4
3.1	Transport	4
3.2	Przygotowanie miejsca montażu	4
3.3	Montaż właściwy	4
3.4	Podłączenie elektryczne	4
3.5	Podłączenie hydrauliczne	5
3.5.1	Podłączenie standardowe	5
3.5.2	Opcja podłączenia - napełnianie wanny przez dysze	5
3.5.3	Regulacja szybkości odpływu wody	6
3.6	Sprawdzenie instalacji	6
3.7	Zabudowa wanny	7
4.	System AIR FREE LINE	8
4.1	użytkowanie systemu AIR FREE LINE	9
4.1.1	panel sterujący	9
4.1.2	Opcje	10
4.1.3	Diagram obsługi funkcji panelu sterującego	11
4.2	Schemat elektryczny systemu AIR FREE LINE	11
5.	System AQUA FREE LINE	12
5.1	użytkowanie systemu AQUA FREE LINE	13
5.1.1	panel sterujący	13
5.1.2	Opcje	14
5.1.3	Diagram obsługi funkcji panelu sterującego - masaż wodny (pulsacyjny)	15
5.2	Schemat elektryczny systemu AQUA FREE LINE	15
6.	System MIX FREE LINE	16
6.1	użytkowanie systemu MIX FREE LINE	17
6.1.1	panel sterujący	17
6.1.2	Opcje	18
6.1.3	Diagram obsługi funkcji panelu sterującego - efekt fali z dysz powietrznych	19
6.1.4	Diagram obsługi funkcji panelu sterującego - masaż wodny (pulsacyjny)	19
6.2	Schemat elektryczny systemu MIX FREE LINE	19
7.	Konserwacja	20
8.	Samodzielne rozwiązywanie problemów w hydromasażu	21
9.	Warunki gwarancji	22

1. WSTĘP

Cieszymy się niezmiernie, iż zdecydowaliście się Państwo wybrać właśnie nasz produkt z bogatej oferty dostępnych na rynku wanien z hydromasażem. Jesteśmy przekonani, że będziecie Państwo zadowoleni z dokonanego wyboru, a regularne korzystanie z masażu wodnego pozwoli Państwu zachować dobrą kondycję fizyczną, piękną sylwetkę oraz zdrowy wygląd.

Dobroczynny wpływ kąpeli i masażu wodnego jest powszechnie znany. Korzystanie z hydromasażu pozytywnie wpływa na wygląd naszej skóry poprzez lepsze dotlenienie komórek całego ciała. Dzięki swym oczyszczającym, ochronnym i regenerującym walorom wpływa opóźniająco na proces starzenia skóry oraz zwalcza powstawanie cellulitis. Jest to również naturalna metoda zwalczania stresu, bezsenności, kłopotów z krążeniem, łagodzenia bólu mięśni i stawów. Masaż wodny może być także wykorzystywany w leczeniu poważniejszych schorzeń, takich jak choroby skóry, zaburzenia neurologiczne, jednak dopiero po konsultacji z lekarzem.

Przed przystąpieniem do montażu lub korzystaniem z wanny z systemem hydromasażu należy zapoznać się z instrukcją montażu i obsługi.

Niniejszą instrukcję należy zachować aby, w miarę potrzeb, udostępnić ją innym właścicielom lub użytkownikom.

Życzymy Państwu przyjemnego i bezawaryjnego korzystania z naszego produktu!

2. KORZYSTANIE Z HYDROMASAŻU

Przed kąpielą z hydromasażem dobrze jest wziąć prysznic, aby usunąć cząstki mydła, brudu i naskórka. Do hydromasażu można stosować wodę o rozmaitej temperaturze w zależności od efektów masażu, jakie chcemy uzyskać:

Kąpiel w wodzie zimnej o temperaturze do 30°C ma działanie pobudzające przemianę materii i krążenia, orzeźwiający oraz przeciwbólowy. Czas masażu: do 15 minut.

Kąpiel w wodzie o temperaturze obojętnej, tj. 33-38°C, działa uspokajająco, rozluźniająco, zmniejsza napięcie mięśni. Czas masażu: do 20 minut.

Kąpiele w temperaturze 37-38°C mają działanie rozkurczowe, nasenne, poprawiają pracę układu krążenia. Czas masażu: do 15 minut.

Bardzo ciepłe kąpiele, tj. w temperaturze powyżej 39°C, można stosować jedynie pod kontrolą lekarza. Osoby z różnymi dolegliwościami, jak np. ostre infekcje, zakrzepy, niewydolność nerek, choroby serca, cukrzyca powinny korzystać z hydromasażu po konsultacji z lekarzem, co pozwoli na zastosowanie odpowiedniej terapii.

Zalecamy konsultację lekarską również kobietom w ciąży.

Dla dzieci hydromasaż jest wyczerpujący, dlatego nie należy pozostawiać ich w takiej kąpeli bez opieki.

Niniejszy sprzęt nie jest przeznaczony do użytkowania przez osoby (w tym dzieci) o ograniczonej dołności fizycznej, czuciowej lub psychicznej, lub osoby nie mające doświadczenia lub znajomości sprzętu, chyba że odbywa się to pod nadzorem lub zgodnie z instrukcją użytkowania sprzętu, przekazanej przez osoby odpowiadające za ich bezpieczeństwo.

Należy zwracać uwagę na dzieci aby nie bawiły się sprzętem.

Osoby starsze powoli poruszające się lub osoby niepełnosprawne powinny używać wanien z zachowaniem ostrożności.

3. MONTAŻ WANNY Z HYDROMASAŻEM

3.1 TRANSPORT

Przewożenie wanny powinno odbywać się w oryginalnym opakowaniu producenta! W czasie przenoszenia wanny w żadnym wypadku nie należy chwycić za elementy systemów masażu. Nie ponosimy odpowiedzialności za przecieki powstałe w wyniku nieprzestrzegania powyższej zasady!

3.2 PRZYGOTOWANIE MIEJSCA MONTAŻU

Odpowiednio przygotowane miejsce montażu powinno posiadać:

- wypoziomowane podłoże
- doprowadzone zasilanie o napięciu 230V zabezpieczone wyłącznikiem różnicowo-prądowy o prądzie $I_n=30\text{mA}$ (np. B 16/0,03A)
- wentylację zapewniającą swobodny dopływ powietrza do urządzeń i elementów wyposażenia
- instalację wodno-kanalizacyjną

3.3 MONTAŻ WŁAŚCIWY

Należy:

- wypoziomować wannę
- umieścić wannę ok. 2 mm od ścian w celu odizolowania drgań, a powstałą szczelinę wypełnić silikonem sanitarnym lub taśmą uszczelniającą

3.4 PODŁĄCZENIE ELEKTRYCZNE

Instalację elektryczną należy wykonać zgodnie z miejscowymi przepisami elektrycznymi.

Prace instalacyjne i pomiarowe muszą być wykonane przez pracowników posiadających aktualne uprawnienia elektryczne. Zgodnie z normami wanny z hydromasażem jako urządzenia elektryczne Klasy I muszą być podłączone do instalacji elektrycznej na stałe, poprzez odłącznik dwubiegunowy. Ze względów bezpieczeństwa kabel zasilający wanny należy podłączyć do sieci elektrycznej wyłącznie poprzez przyłącze elektryczne zabezpieczone wyłącznikiem różnicowo-prądowym (urządzenie RCD) o znamionowej wartości prądu wyłączenia 30mA; który będzie na wszystkich biegunach oddzielał instalację od sieci, pozostawiając styki rozwarte na szerokości co najmniej 3mm.

Urządzenie RCD podlega okresowej kontroli przynajmniej raz w miesiącu (poprzez wciśnięcie przycisku "TEST" na RCD, powinno nastąpić samoczynne wyłączenie RCD).

Minimalny przekrój przewodu zasilającego wannę wynosi $3 \times 1,5\text{mm}^2$. W przypadku wanny wyposażonej w standardowy podgrzewacz wody (2kW) należy stosować przewód o przekroju minimalnym $3 \times 2,5\text{mm}^2$.

Przyłącze elektryczne do przyłączenia wanny na stałe należy przygotować w strefie I (urządzenie znajduje się pod wanną), dodatkowo należy zapewnić połączenie wyrównawcze wanny. Na stelażu wanny zamontowany jest zacisk wyrównawczy oznaczony ∇ , do którego należy podłączyć przewód wyrównawczy.

Przy zabudowie wanny należy zwrócić uwagę aby części zawierające elementy czynne (z wyjątkiem elementów

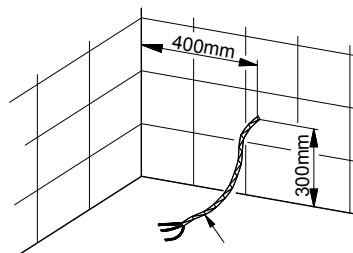

Przewód zasilający
 $3 \times 2,5\text{mm}^2$
 $L=2500\text{mm}$

zasilanych napięciem niskim bezpiecznym, tj. nieprzekraczającym 12V) nie były dostępne dla osoby znajdującej się w wannie.

Fakt podłączenia wanny do sieci elektrycznej musi być odnotowany w karcie gwarancyjnej wraz z podpisem i pieczęcią osoby uprawnionej, co warunkuje ważność gwarancji.

3.5 PODŁĄCZENIE HYDRAULICZNE

3.5.1 PODŁĄCZENIE STANDARDOWE

Napełnianie wanny odbywa się standardowo poprzez baterię zamontowaną w ścianie tuż przy wannie lub bezpośrednio na jej brzegu, odpowiednią do danego typu wanny. Rurę odpływową należy zamontować w sposób zapewniający szczelność połączenia tak, aby woda nie dostawała się w pobliże elementów elektrycznych systemu. Spust wanny wyposażony jest w przyłączy kanalizacyjne \varnothing 50 mm.

3.5.2 OPCJA PODŁĄCZENIA - NAPEŁNIANIE WANNY PRZEZ DYSZE

Napełnianie wanny odbywa się przez dysze wodne zasilane wodą poprzez ssak i wąż przyłączeniowy $\frac{1}{2}$ " z baterii podtynkowej (rys. nr 1). Rurę odpływową należy zamontować w sposób zapewniający bezwzględną szczelność połączenia tak, aby woda nie dostawała się w pobliże elementów elektrycznych systemu. Spust wanny wyposażony jest w przyłączy kanalizacyjne \varnothing 50 mm.

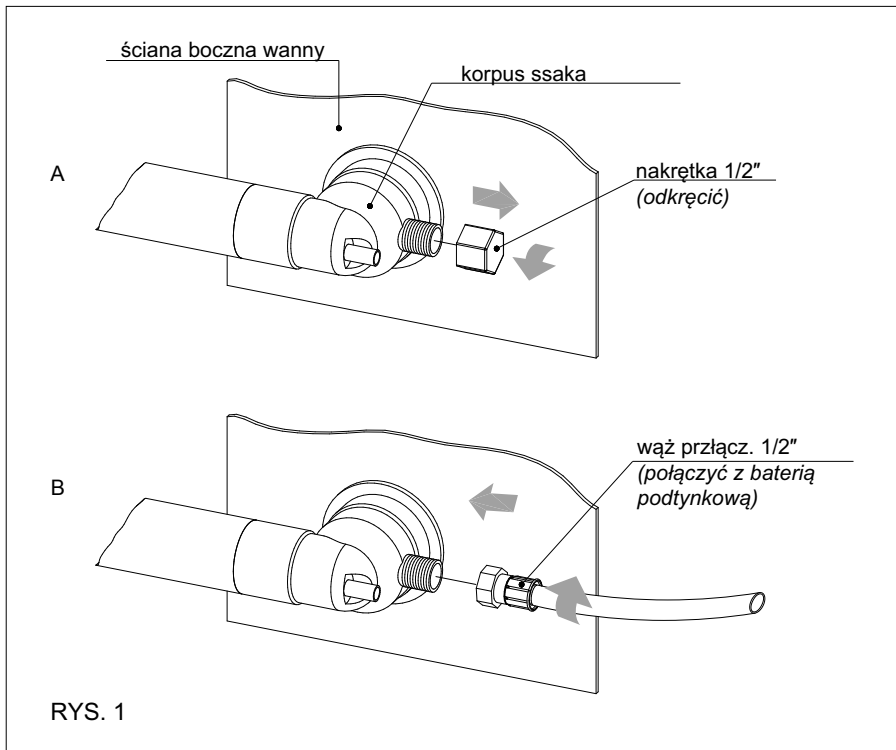

SYSTEMY HYDROMASAŻU

PL

3.5.3 REGULACJA SZYBKOŚCI ODPŁYWU WODY

Regulacja szybkości odpływu wody z wanny odbywa się poprzez regulację wysokości podnoszenia "grzybka" syfonu (przyamykanie/otwieranie otworu).

UWAGA:

Zwiększenie ustawionej fabrycznie wysokości podnoszenia "grzybka" syfonu należy dokonywać wyłącznie poprzez regulację śruby M4 znajdującej się na jego spodzie (rys. nr 2).

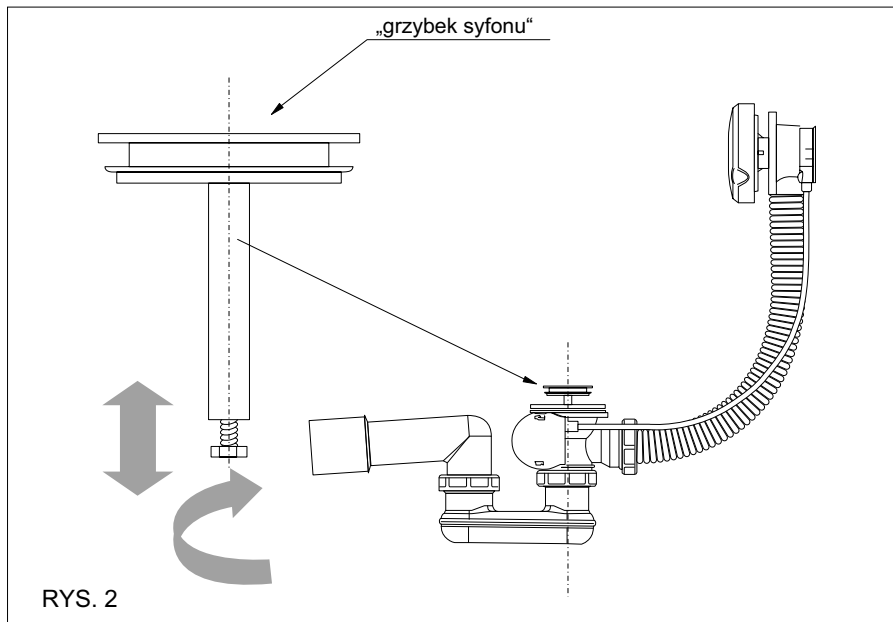

3.6 SPRAWDZENIE INSTALACJI

Wszystkie wanny są dokładnie sprawdzane pod względem funkcjonowania i bez-pieczęństwa (znak "B"). Przed montażem należy jednak dokładnie sprawdzić, czy wanna nie została uszkodzona podczas transportu. Po skończonych pracach instalacyjnych (jeszcze przed montażem obudowy) należy bezwzględnie sprawdzić prawidłowość działania wszystkich urządzeń systemu poprzez: napełnienie wanny wodą (1), włączenie dopływu prądu elektrycznego (2), włączenie i sprawdzenie systemu masażu zgodnie z instrukcją (3), sprawdzenie szczelności rur i połączeń (4), pozostawienie włączonego systemu przez 10 minut (5), a następnie jego wyłączenie (6) i sprawdzenie szczelności odpływu poprzez opróżnienie wanny (7).

Ewentualne reklamacje należy zgłaszać niezwłocznie po ich stwierdzeniu.

3.7 ZABUDOWA WANNY

Należy bezwzględnie zapewnić swobodny dostęp do wszystkich urządzeń zainstalowanych pod wanną w celu ich konserwacji lub ewentualnej naprawy. Dlatego też polecamy estetyczne i łatwe w montażu i demontażu obudowy akrylowe idealnie dopasowane do wszystkich oferowanych przez nas wanien. Producent nie pokrywa kosztów naprawy ewentualnych uszkodzeń glazury podczas demontażu wanny do naprawy gwarancyjnej.

UWAGA:

W przypadku montażu obudowy wanny zakupionej oddzielnie przez Klienta, z woreczka montażowego, załączonego do obudowy wanny nie są wykorzystywane następujące elementy:

- blaszka montażowa
- wkręt $\varnothing 4 \times 40$ mm,
- kolek rozporowy $\varnothing 8$ mm.

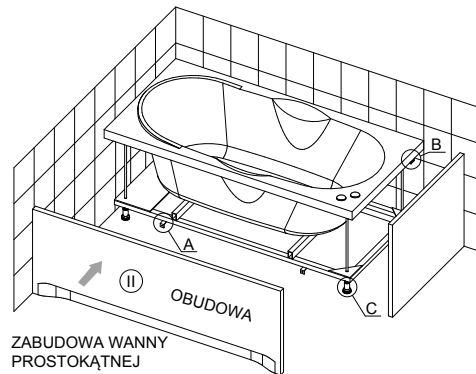

ZABUDOWA WANNY PROSTOKĄTNEJ

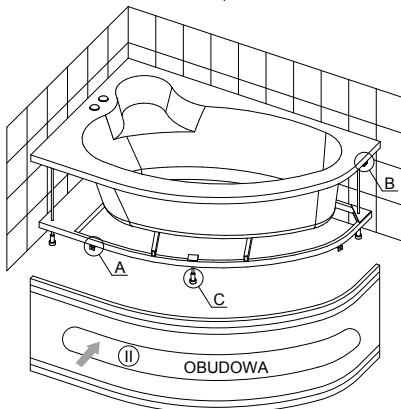

ZABUDOWA WANNY ASYMETRYCZNEJ

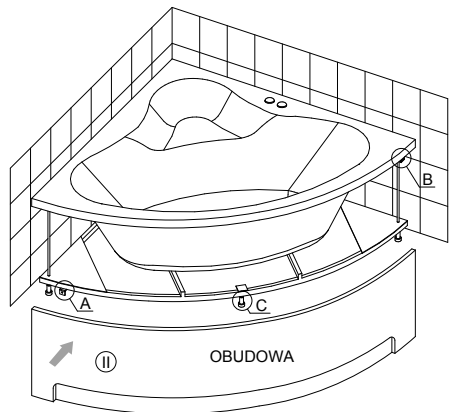

ZABUDOWA WANNY SYMETRYCZNEJ

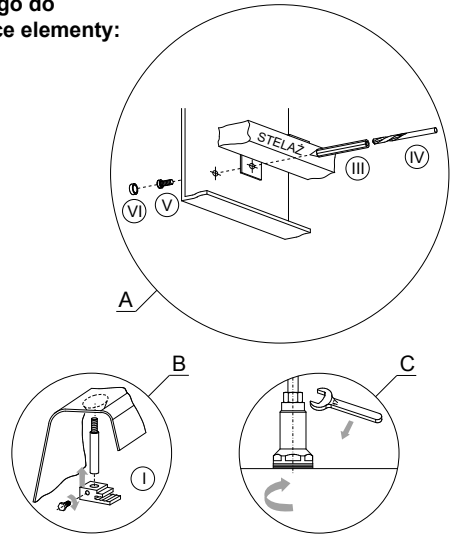

PL 4. SYSTEM AIR FREE LINE

Prezentacja systemu Air na przykładzie wanny WAL/CO

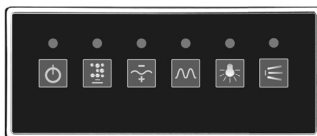
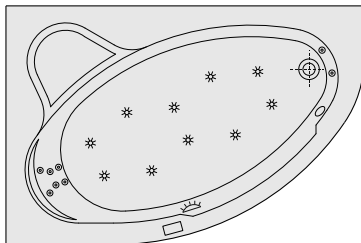



Elektroniczny panel sterujący

WYPOSAŻENIE STANDARDOWE:

- sterowanie elektroniczne
- masaż powietrzny
- **18 dysz powietrznych**, w tym:
 - * - 10 dysz powietrznych małych z wypływem peryferyjnym do masażu tułowia i nóg
 - ⊙ - 8 dysz powietrznych małych z wypływem kierunkowym wielopunktowym: 6 do masażu pleców i 2 do masażu stóp
- □ - panel sterujący z systemem diod
- regulacja natężenia masażu powietrznego
- efekt fali z dysz powietrznych
- zaprogramowany czas pracy systemu (20 min.)
- sygnalizacja aktywności zadanej funkcji (system diod)
- zabezpieczenie przed pracą systemu "na sucho"
- automatyczne osuszanie dysz i przewodów powietrznych
- ☀ - oświetlenie podwodne PowerLED (zabezpieczone przed przegrzaniem lampy)
- pompa powietrza 700 W
- podgrzewanie powietrza 300W wraz z ozonowaniem

Dysze

	Dysza powietrzna mała z wypływem wielopunktowym
	Dysza powietrzna mała z wypływem peryferyjnym

DOSTĘPNE OPCJE:

- chromoterapia
- dezynfekcja
- aromaterapia

4.1 UŻYTKOWANIE SYSTEMU AIR FREE LINE





UWAGA:

System jest wyposażony w elektroniczny czujnik poziomu wody, który nie pozwala na uruchomienie systemu, jeżeli wanna nie jest napełniona wodą do zadanego minimalnego poziomu. Dla prawidłowego funkcjonowania systemu, przed jego uruchomieniem, wannę należy napełnić wodą 3-4 cm ponad poziom najwyższej położonych dysz.

20 minut po odsłonięciu czujnika poziomu wody sterownik uruchamia na 1 minutę pompę powietrza w celu osuszenia dysz i przewodów powietrznych)

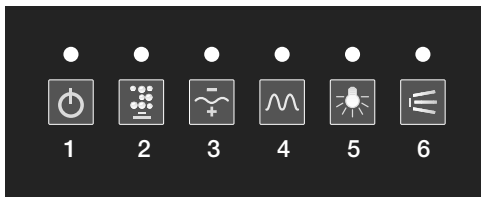
4.1.1 PANEL STERUJĄCY



①  Wyłączenie wszystkich działających systemów i funkcji.

②  Masaż powietrzny

③  Regulacja natężenia masażu powietrznego

④  Efekt fali z dysz powietrznych

⑤  Oświetlenie podwodne

⑥  Masaż wodny



Funkcje przycisku nr 6 przy masażu powietrznym AIR FREE LINE są nieaktywne

4.1.2 OPCJE



DEZYNFEKCJA

Półautomatyczna dezynfekcja wykonywana jest w wannie napełnionej wodą. Polega ona na dozowaniu płynu dezynfekującego do wody i uruchomieniu dostępnych systemów hydromasażu, a następnie na opróżnieniu wanny i przepłukaniu systemu czystą wodą.

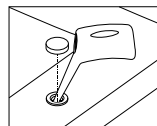

CHROMOTERAPIA

Chromoterapia realizowana jest przez 2 punkty świetlne z diodami LED, pozwalającymi na wybór 8 kolorów: białego, czerwonego, pomarańczowego, żółtego, zielonego, niebieskiego, indygo i fioletowego. Na elektronicznym panelu sterującym można wybrać jeden z 3 programów automatycznych:

- 1) rotacyjny - skokowa zmiana kolorów co 5 sekund,
- 2) energetyzujący - częstotliwość i czas zmiany kolorów zostały tak dobrane, by regenerować i wzmacniać organizm, łagodzić objawy chorób i pozwalać skutecznie „naładować życiowe akumulatory”.
- 3) relaksacyjny - płynna zmiana kolorów co 5 sekund.

OPIS DZIAŁANIA

Włączenie opcji chromoterapii następuje po naciśnięciu przycisku oświetlenia na panelu sterującym.

Dioda LED zaświeci się. Można rozpocząć realizację jednego z 8 kolorów lub 1 z 3 programów:

- zapala się kolor biały
- zapala się kolor czerwony
- zapala się kolor pomarańczowy
- zapala się kolor żółty
- zapala się kolor zielony
- zapala się kolor niebieski
- zapala się kolor indygo
- zapala się kolor fioletowy
- program rotacyjny
- program energetyzujący
- program relaksacyjny

Wybór programu odbywa się poprzez wyłączenie i ponowne załączenie przycisku oświetlenia na panelu sterującym.

Przerwa pomiędzy wyłączeniem a załączeniem powinna trwać od 1-3 sekund.

Przerwa dłuższa niż 3 sekundy spowoduje powrót do pierwszego koloru.

Wyłączenia chromoterapii można dokonać w każdej chwili poprzez przyciśnięcie przycisku oświetlenia na panelu sterującym.

4.1.3 DIAGRAM OBSŁUGI FUNKCJI PANELU STERUJĄCEGO

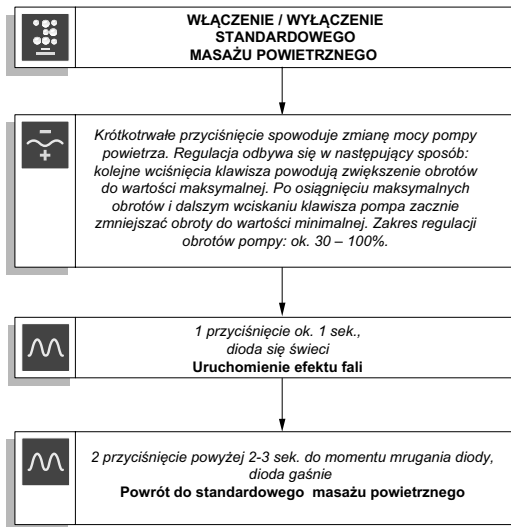

4.2 SCHEMAT ELEKTRYCZNY SYSTEMU AIR FREE LINE

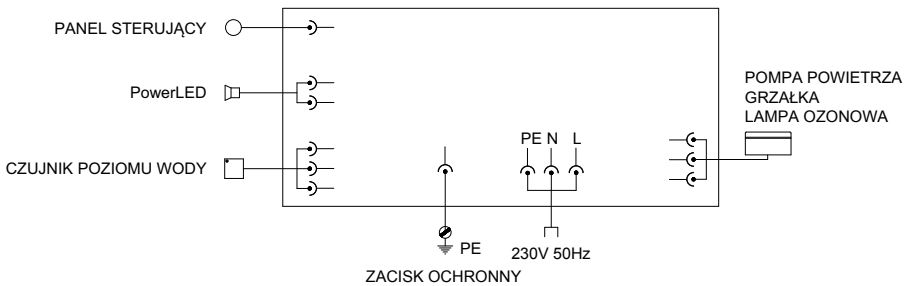

PL 5. SYSTEM AQUA FREE LINE

Prezentacja systemu Aqua na przykładzie wanny WAL/CO

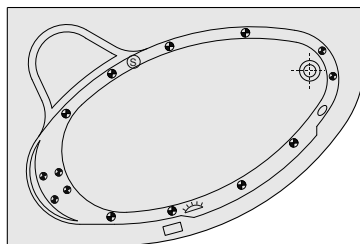

Elektroniczny panel sterujący

WYPOSAŻENIE STANDARDOWE:

- sterowanie elektroniczne
- masaż wodny
14 dysz wodnych, w tym:
 - - 8 dysz wodnych średnich płaskich rotacyjnych do masażu tułowia i nóg
 - ⊕ - 6 dysz wodnych małych płaskich z regulacją kierunku wypływu wody: 4 do masażu pleców, 2 do masażu stóp
- □ - panel sterujący z systemem diod
- zaprogramowany czas pracy systemu (20 min.)
- sygnalizacja aktywności zadanej funkcji (system diod)
- napowietrzanie systemu wodnego
- zabezpieczenie przed pracą systemu "na sucho"
- ☀ - oświetlenie podwodne PowerLED (zabezpieczone przed przegrzaniem lampy)
- pompa wodna 700 W

Dysze

	Dysza wodna mała płaska z regulacją kierunku wypływu wody
	Dysza wodna średnia płaska

DOSTĘPNE OPCJE:

- chromoterapia
- dezynfekcja
- przepływowy podgrzewacz wody 2000 W
- napełnianie wanny przez dysze
- aromaterapia

5.1 UŻYTKOWANIE SYSTEMU AQUA FREE LINE



UWAGA:

System jest wyposażony w elektroniczny czujnik poziomu wody, który nie pozwala na uruchomienie systemu, jeżeli wanna nie jest napełniona wodą do zadanego minimalnego poziomu (zabezpieczenie przed pracą pompy na sucho oraz przegrzaniem lampy i przepływowego ogrzewacza wody jeśli jest zamontowany).

Dla prawidłowego funkcjonowania systemu, przed jego uruchomieniem, wannę należy napełnić wodą 3-4 cm ponad poziom najwyższej położonych dysz.

5.1.1 PANEL STERUJĄCY

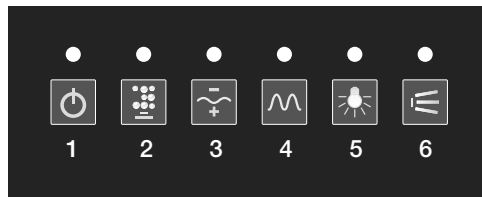

①



Wyłączenie wszystkich działających systemów i funkcji.

②



Masaż powietrzny

③



Regulacja natężenia masażu powietrznego

④



Efekt fali z dysz powietrznych



Funkcje przycisków nr 2, 3 i 4 przy masażu wodnym AQUA FREE LINE są nieaktywne

⑤





Oświetlenie podwodne

⑥

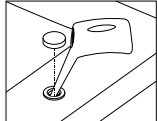

Masaż wodny

5.1.2 OPCJE

	<p>DEZYNFEKCJA</p> <p>Półautomatyczna dezynfekcja wykonywana jest w wannie napełnionej wodą. Polega ona na dozowaniu płynu dezynfekującego do wody i uruchomieniu dostępnych systemów hydromasażu, a następnie na opróżnieniu wanny i przepłukaniu systemu czystą wodą.</p> 
	<p>PRZEPLYWOWY PODGRZEWACZ WODY</p> <p>Opcja załączana wraz z włączeniem masażu wodnego na panelu sterującym.</p>
	<p>CHROMOTERAPIA</p> <p>Chromoterapia realizowana jest przez 2 punkty świetlne z diodami LED, pozwalającymi na wybór 8 kolorów: białego, czerwonego, pomarańczowego, żółtego, zielonego, niebieskiego, indygo i fioletowego. Na elektronicznym panelu sterującym można wybrać jeden z 3 programów automatycznych:</p> <ol style="list-style-type: none"> 1) rotacyjny - skokowa zmiana kolorów co 5 sekund, 2) energetyzujący - częstotliwość i czas zmiany kolorów zostały tak dobrane, by regenerować i wzmacniać organizm, łagodzić objawy chorób i pozwalać skutecznie „naładować życiowe akumulatory”. 3) relaksacyjny - płynna zmiana kolorów co 5 sekund. <p>OPIS DZIAŁANIA</p> <p>Włączenie opcji chromoterapii następuje po naciśnięciu przycisku oświetlenia na panelu sterującym. Dioda LED zaświeci się. Można rozpocząć realizację jednego z 8 kolorów lub 1 z 3 programów:</p> <ul style="list-style-type: none"> - zapala się kolor biały - zapala się kolor czerwony - zapala się kolor pomarańczowy - zapala się kolor żółty - zapala się kolor zielony - zapala się kolor niebieski - zapala się kolor indygo - zapala się kolor fioletowy - program rotacyjny - program energetyzujący - program relaksacyjny <p>Wybór programu odbywa się poprzez wyłączenie i ponowne załączenie przycisku oświetlenia na panelu sterującym.</p> <p>Przerwa pomiędzy wyłączeniem a załączeniem powinna trwać od 1-3 sekund.</p> <p>Przerwa dłuższa niż 3 sekundy spowoduje powrót do pierwszego koloru.</p> <p>Wyłączenia chromoterapii można dokonać w każdej chwili poprzez przyciśnięcie przycisku oświetlenia na panelu sterującym.</p>
	<p>NAPEŁNIANIE WANNY PRZEZ DYSZE</p> <p>(Opis patrz str. 5, pkt 3.5.2)</p>

5.1.3 DIAGRAM OBSŁUGI FUNKCJI PANELU STERUJĄCEGO - MASAŻ WODNY (PULSACYJNY)

PL

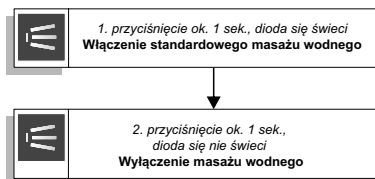

5.2 SCHEMAT ELEKTRYCZNY SYSTEMU AQUA FREE LINE

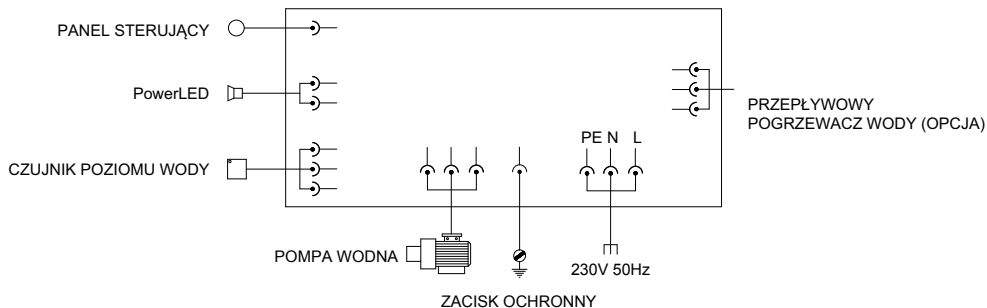

PL 6. SYSTEM MIX FREE LINE

Prezentacja systemu Mix na przykładzie wanny WAL/CO

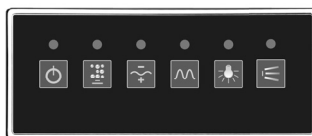
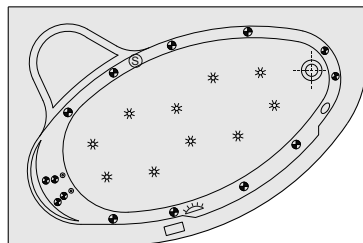

Elektroniczny panel sterujący

WYPOSAŻENIE STANDARDOWE:

- sterowanie elektroniczne
- masaż wodno-powietrzny
- **14 dysz wodnych**, w tym:
 - - 8 dysz wodnych średnich paskich rotacyjnych do masażu tułowia i nóg
 - ⊕ - 6 dysz wodnych małych paskich z regulacją kierunku wypływu wody:
 - 4 do masażu pleców, 2 do masażu stóp
- **12 dysz powietrznych**, w tym:
 - * - 10 dysz powietrznych małych z wypływem peryferyjnym do masażu tułowia i nóg
 - ⊙ - 2 dysze powietrzne małe z wypływem kierunkowym wielopunktowym do masażu pleców
- □ - panel sterujący z systemem diod
- regulacja natężenia masażu powietrznego
- efekt fali z dysz powietrznych
- zaprogramowany czas pracy systemu (20 min.)
- sygnalizacja aktywności zadanej funkcji (system diod)
- napowietrzanie systemu wodnego
- zabezpieczenie przed pracą systemu "na sucho"
- automatyczne osuszanie dysz i przewodów powietrznych
- ☀ - oświetlenie podwodne PowerLED (zabezpieczone przed przegrzaniem lampy)
- pompa powietrza 700 W
- pompa wodna 700 W
- podgrzewanie powietrza 300W wraz z ozonowaniem

Dysze

	Dysza wodna mała z wypływem wielopunktowym
	Dysza powietrzna mała z wypływem peryferyjnym
	Dysza wodna mała płaska z regulacją kierunku wypływu wody
	Dysza wodna średnia płaska

DOSTĘPNE OPCJE:

- chromoterapia
- dezynfekcja
- przepływowy podgrzewacz wody 2000W
- napełnianie wanny przez dysze
- aromaterapia

6.1 UŻYTKOWANIE SYSTEMU MIX FREE LINE**UWAGA:**

System jest wyposażony w elektroniczny czujnik poziomu wody, który nie pozwala na uruchomienie systemu, jeżeli wanna nie jest napełniona wodą do zadanego minimalnego poziomu (zabezpieczenie przed pracą pompy na sucho oraz przegrzaniem lampy, gdy jest zamontowana). Dla prawidłowego funkcjonowania systemu, przed jego uruchomieniem, wannę należy napełnić wodą 3-4 cm ponad poziom najwyższej położonych dysz.



20 minut po odsłonięciu czujnika poziomu wody sterownik uruchamia na 1 minutę pompę powietrza w celu osuszenia dysz i przewodów powietrznych.

6.1.1 PANEL STERUJĄCY

- ①  Wyłączenie wszystkich działających systemów i funkcji.
- ②  Masaż powietrzny
- ③  Regulacja natężenia masażu powietrznego
- ④  Efekt fali z dysz powietrznych
- ⑤  Oświetlenie podwodne
- ⑥  Masaż wodny

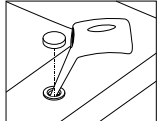

6.1.2 OPCJE

	<p>DEZYNFEKCJA</p> <p>Półautomatyczna dezynfekcja wykonywana jest w wannie napełnionej wodą. Polega ona na dozowaniu płynu dezynfekującego do wody i uruchomieniu dostępnych systemów hydromasażu, a następnie na opróżnieniu wanny i przepłukaniu systemu czystą wodą.</p> 
	<p>CHROMOTERAPIA</p> <p>Chromoterapia realizowana jest przez 2 punkty świetlne z diodami LED, pozwalającymi na wybór 8 kolorów: białego, czerwonego, pomarańczowego, żółtego, zielonego, niebieskiego, indygo i fioletowego. Na elektronicznym panelu sterującym można wybrać jeden z 3 programów automatycznych:</p> <ol style="list-style-type: none"> 1) rotacyjny - skokowa zmiana kolorów co 5 sekund, 2) energetyzujący - częstotliwość i czas zmiany kolorów zostały tak dobrane, by regenerować i wzmacniać organizm, łagodzić objawy chorób i pozwalać skutecznie „naładować życiowe akumulatory”. 3) relaksacyjny - płynna zmiana kolorów co 5 sekund.
<p>OPIS DZIAŁANIA</p> <p>Włączenie opcji chromoterapii następuje po naciśnięciu przycisku oświetlenia na panelu sterującym. Dioda LED zaświeci się. Można rozpocząć realizację jednego z 8 kolorów lub 1 z 3 programów:</p> <ul style="list-style-type: none"> - zapala się kolor biały - zapala się kolor czerwony - zapala się kolor pomarańczowy - zapala się kolor żółty - zapala się kolor zielony - zapala się kolor niebieski - zapala się kolor indygo - zapala się kolor fioletowy - program rotacyjny - program energetyzujący - program relaksacyjny <p>Wybór programu odbywa się poprzez wyłączenie i ponowne załączenie przycisku oświetlenia na panelu sterującym.</p> <p>Przerwa pomiędzy wyłączeniem a załączeniem powinna trwać od 1-3 sekund.</p> <p>Przerwa dłuższa niż 3 sekundy spowoduje powrót do pierwszego koloru.</p> <p>Wyłączenia chromoterapii można dokonać w każdej chwili poprzez przyciśnięcie przycisku oświetlenia na panelu sterującym.</p>	
	<p>PRZEPLYWOWY PODGRZEWACZ WODY</p> <p>Opcja załączana wraz z włączeniem masażu wodnego na panelu sterującym.</p>
<p>NAPEŁNIANIE WANNY PRZEZ DYSZE</p> <p>(Opis patrz str. 5, pkt 3.5.2)</p>	

6.1.3 DIAGRAM OBSŁUGI FUNKCJI PANELU STERUJĄCEGO - EFEKT FALI Z DYSZ POWIETRZNYCH

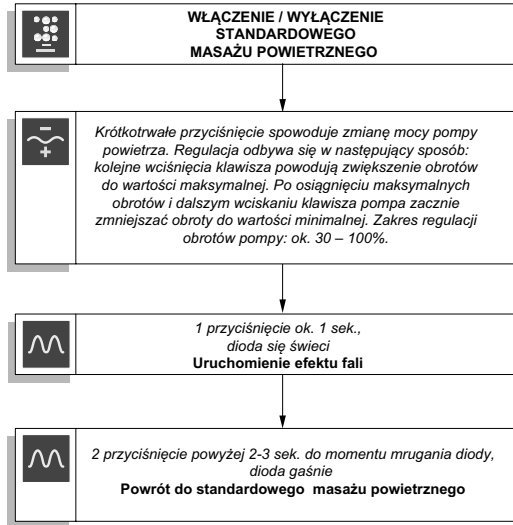

6.1.4 DIAGRAM OBSŁUGI FUNKCJI PANELU STERUJĄCEGO - MASAŻ WODNY (PULSACYJNY)

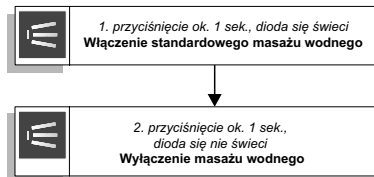

6.2 SCHEMAT ELEKTRYCZNY SYSTEMU MIX FREE LINE

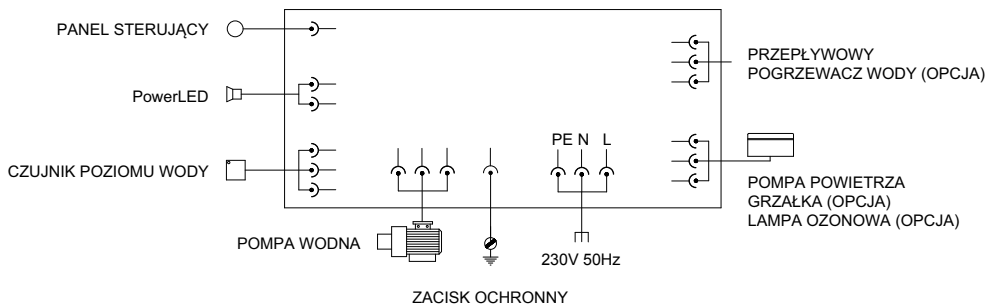

7. KONSERWACJA

DEZYNFEKCJA

Okresowo, co najmniej raz w miesiącu należy przeprowadzić dezynfekcję systemu. W tym celu należy: napełnić wannę wodą, ok 3 cm ponad poziom dysz (1), dodać do wody odpowiedni środek dezynfekujący (dostępny w wiodących sklepach i hurtowniach branży sanitarnej) (2), włączyć system na ok 5 min (3), opróżnić wannę (4), napełnić ją ponownie czystą wodą (5), włączyć system hydromasażu na kolejne 2 min (6), opróżnić wannę (7).

CZYSZCZENIE WANNY

Po każdorazowym użyciu wanna musi zostać wyczyszczona przy użyciu wody, miękkich ściereczek i delikatnych środków czyszczących, tak aby uniknąć zarysowania powierzchni wanny.

Środki czyszczące w proszku mogą zarysować powierzchnię!

Nie należy stosować środków na bazie alkoholu i amoniaku, zawierających kwas mrówkowy i formaldehyd, gdyż mogą one spowodować trwałe zniszczenie powierzchni wanny.

Aby usunąć osad wapniowy wystarczy przetrzeć powierzchnię miękką ściereczką nasączoną rozgrzanym octem. Następnie spłukać dużą ilością wody.

Unikać pozostawiania zapalonych papierosów lub innych źródeł emitujących ciepło na lub w pobliżu wanny.

NAPRAWA USZKODZEŃ POWIERZCHNI WANNY

1. Nieznaczne zarysowania
Zastosuj środek polerujący, używając miękkiej szmatki.
2. Głębsze zarysowania
Użyj wraz z wodą papieru ściernego od nr 600 do 1200. Następnie zastosuj środek polerujący, aby przywrócić połysk.
3. Większe uszkodzenia
Większe uszkodzenia mogą być naprawione wyłącznie przez specjalistę poprzez użycie specjalnego zestawu naprawczego, składającego się z żywicy i katalizatora.

8. SAMODZIELNE ROZWIĄZYWANIE PROBLEMÓW W HYDROMASAŻU

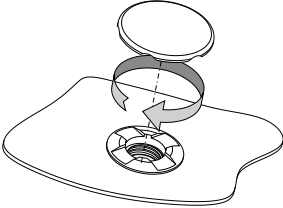
OPIS FUNKCJI / USTERKA	CZYNNOŚCI USPRAWNIAJĄCE
WSZYSTKIE FUNKCJE SĄ NIEDOSTĘPNE, INFORMACJA NA PANELU NIEWŁAŚCIWA	<ol style="list-style-type: none"> 1. Sprawdź, czy włączone jest zasilanie 230V 2. Odetnij dopływ prądu do wanny na ok. 30 sekund, włącz wannę ponownie (zresetowanie wanny). 3. Skontaktuj się z serwisem.
WYKRĘCIŁA SIĘ DYSZA Z WANNY	<ol style="list-style-type: none"> 1. Skompletuj dyszę zgodnie z rysunkiem 2. Wkręć dyszę w dno wanny 
PODCZAS PRACY HYDROMASAŻU TWORZY SIĘ PIANA	Używaj do kąpieli środków wyłącznie niskopieniących, wypłucz wannę po dezynfekcji
NIE DZIAŁA DEZYNFEKCJA LUB NIE PODAWANY JEST PŁYN DEZYNFEKCYJNY	<ol style="list-style-type: none"> 1. Odetnij dopływ prądu wanny i włącz ponownie (zresetowanie wanny) 2. Sprawdź poziom płynu dezynfekcyjnego

PL 9. WARUNKI GWARANCJI

(dla towarów zakupionych od 25.12.2014 roku)

Przedstawiamy Państwu poniżej warunki gwarancji, jakiej udzielamy na zakupiony przez Państwa wyrób:

1. Okres gwarancji na niezmienność barwy akrylu oraz inne wady powierzchni akrylu wynosi 84 miesiące. Na pozostałe elementy okres gwarancji wynosi 24 miesiące.
2. Zasięg ochrony gwarancyjnej obejmuje obszar Rzeczypospolitej Polskiej.
3. Okres gwarancji rozpoczyna się z chwilą dokonania zakupu wyrobu. Karta gwarancyjna musi zostać potwierdzona przez sprzedawcę w dniu zakupu (podpis, pieczęć sklepu, data sprzedaży), w przeciwnym przypadku jest ona nieważna.
4. Gwarancja nie obejmuje:
 - a) wyrobów używanych, ekspozycyjnych, (widocznie naruszonych),
 - b) uszkodzeń mechanicznych i termicznych wyrobów (otarcia, wygięcia, pęknięcia, zarysowania itp.) powstałych na skutek niewłaściwego obchodzenia się z produktem,
 - c) części ulegających naturalnemu zużyciu podczas użytkowania (w szczególności elementy jezdne produktów, uszczelki itp.),
 - d) czynności związanych z konserwacją, czyszczeniem i regulacją produktu opisanych w instrukcji obsługi,
 - e) wad i uszkodzeń spowodowanych:
 - montażem niezgodnym z instrukcją montażu i użytkowania załączoną przez producenta do wyrobu,
 - dokonaniem samodzielnych napraw i przeróbek,
 - wytrącaniem się osadów z użytkowanej wody (wymagane jest stosowanie odpowiednich filtrów i zmiękczaczy),
 - nieodpowiednią pielęgnacją wyrobów np. stosowaniem do czyszczenia niewłaściwych środków chemicznych,
 - niewłaściwą eksploatacją wyrobu tj. niezgodną z instrukcją użytkowania i przeznaczeniem produktu.
5. W przypadku stwierdzenia wady należy zaprzestać użytkowania wyrobu w celu uniknięcia powstania większych szkód.
6. Towar będący przedmiotem reklamacji należy udostępnić do dyspozycji serwisu „Sanplast” SA. Nie udostępnienie towaru będącego przedmiotem reklamacji upoważnia firmę „Sanplast” SA do odmowy uznania reklamacji.
7. W każdym przypadku wyrób udostępniony do naprawy musi być czysty i zgodny z podstawowymi wymaganiami higienicznymi.
8. W przypadku zasadnego zgłoszenia reklamacji firma „Sanplast” SA w terminie do 21 dni zobowiązuje się do:
 - a) dokonania naprawy w możliwie najkrótszym, uzgodnionym z klientem terminie.
 - b) wymiany towaru na wolny od wad, jeżeli naprawa jest niemożliwa lub wymaga nadmiernych kosztów.
9. Producent nie ponosi kosztów demontażu lub uszkodzenia elementów utrudniających dostęp do wyrobu (np. glazury, czy innych materiałów zastosowanych do obudowy wyrobu).
10. Ingerencja lub dokonanie zmian konstrukcyjnych wyrobu przez osoby nieupoważnione przez firmę producenta powodują wygaśnięcie gwarancji.
11. Reklamacje wyrobów produkowanych przez producenta należy zgłaszać na adres mailowy serwis@sanplast.pl, lub pisemnie na adres Sanplast S.A. Wymysłowice 1, 88-320 Strzelno.
12. Roszczenia gwarancyjne można zgłaszać tylko za okazaniem prawidłowo wypełnionej karty gwarancyjnej. W przypadku braku karty gwarancyjnej reklamacja klienta nie będzie uwzględniona.

Niniejsza gwarancja nie wyłącza, nie ogranicza ani nie zawiesza uprawnień kupującego wynikających z przepisów o rękojmi za wady rzeczy sprzedanej.

Producent zastrzega sobie prawo do wprowadzania zmian w zakresie charakterystyki technicznej oraz kolorystyki opisywanych elementów.

KARTA GWARANCYJNA Nr

Ważna wyłącznie z dowodem zakupu

WANNA Z HYDROMASAŻEM

*(symbol wyrobu)***PRODUCENT:**

„Sanplast” SA
Wymysłowice 1
88-320 Strzelno
tel. (52) 31 88 500, fax (52) 31 88 501
www.sanplast.pl, e-mail: poczta@sanplast.pl

NUMERY plomb:

Pompa wodna:

Pompa powietrzna:

Pieczęćta KJ:

SPRZEDAJACY:

Nr rachunku:

Data sprzedaży:

*Podpis i pieczęćta sklepu***KLIENT:**

Nazwisko i Imię:

Adres:

Akceptuję warunki gwarancji:

*Podpis Klienta***PODŁĄCZENIE WANNY DO INSTALACJI ELEKTRYCZNEJ:**

Data podłączenia:

.....

Podpis i pieczęćta osoby uprawnionej:

ADNOTACJE O PRZEBIEGU NAPRAWY

Lp.	Data zgłoszenia	Data naprawy	Opis wykonanych czynności oraz wymienionych części	Nazwisko montera	Podpis pieczęćka

ODCINEK „A”

Karta gwarancyjna nr

Symbol wyrobu

Nr katalogowy produktu

Data sprzedaży

ODCINEK „B”

Karta gwarancyjna nr

Symbol wyrobu

Nr katalogowy produktu

Data sprzedaży

ODCINEK „C”

Karta gwarancyjna nr

Symbol wyrobu

Nr katalogowy produktu

Data sprzedaży

ODCINEK „D”

Karta gwarancyjna nr

Symbol wyrobu

Nr katalogowy produktu

Data sprzedaży

